

# TAGELUS

**PENTAIR**  
Anciennement  
TRITON - PUREX ou SFC

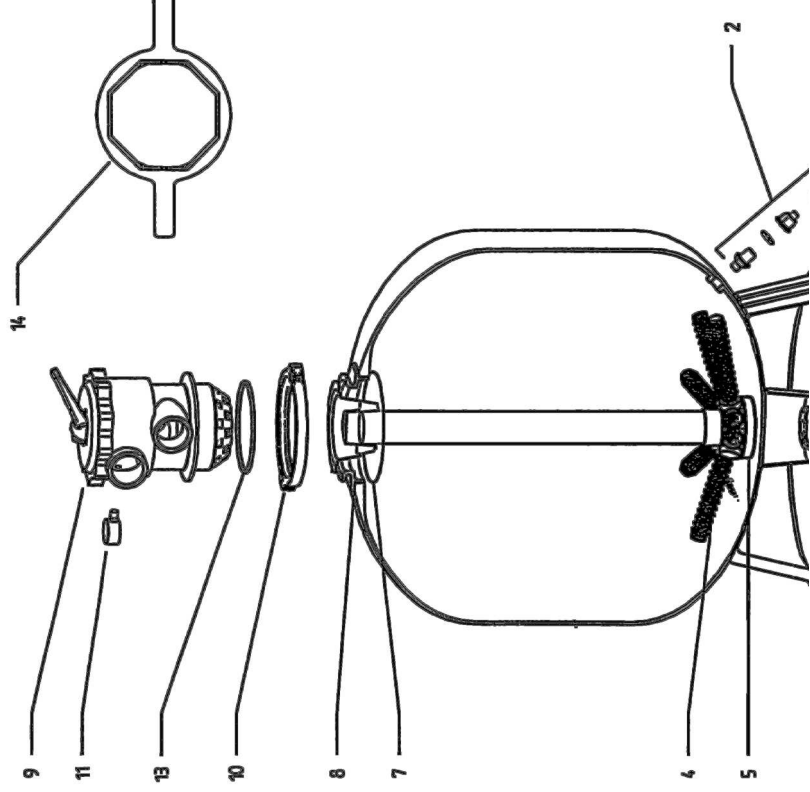

Bleu



1. La vanne est fixée sur une bride noire, elle-même vissée sur le filtre.
2. Crépinage 1/4 de tour, mais certains TAGELUS à bride ont reçu des crépines vissées (idem TAGELUS ancien modèle orange).

Ref. fabricant	Ref. CEC
TA 40	TA 475
TA 60	TA 610
TA 100	TA 760

Rep.	Code CEC	Prix H.T. unitaire	Désignation	Caractéristiques Adaptation	Code Fab.
2	Z ATA 35	22,09	Robinet de vidange complet	3/4"	G.15.4695
4	Z ATA 551	7,02	Crépine	Pour TA 475 et TA 610 - 6 par filtre	G.30.1904
	Z ATA 552	7,02			G.30.2404
	Z ATA 553	11,20		Pour TA 760 -	G.30.3004
5	Z ATA 501	37,68	Répartiteur à 6 crépines	Pour TA 475 et TA 610	G.S56.025
	Z ATA 502	73,6	Répartiteur à 8 crépines	Pour TA 760	G.S58.025
7	Z ATA 132	9,79	Joint de bride	Pour TA 475 et TA 610 - 15,2 cm	G.15.4493
	Z ATA 131	10,55		Pour TA 760 - 21,5 cm	G.15.2501
8	Z ATA 201	38,69	Bride d'adaptation	Pour TA 475 et TA 610	G.15.5225
	Z ATA 202	84,63		Pour TA100/760	G.154514
9	KV CALT 6	206,84	Vanne	Pour TA 475 et TA 610	E.27.2026
	KV TA 2	229,67		Pour TA 760	E.27.2029
10	Z ATA 621	23,56	Collier de fermeture	Pour TA 475 et TA 610	E.27.2025
	Z ATA 622	28,39		Pour TA 760	E.27.2028
11	Z ATA 05	22,85	Manomètre		G.15.2047
13	Z ATA 001	20,1	Joint de vanne (1" 1/2)	Pour TA 475 et TA 610	G.28.1008
	Z ATA 002	8,04	Joint de vanne (2")	Pour TA 760	G.25.001
14	Z ATA 951	19,33	Clé de bride	Plastique 6"	G.15.4512
	Z ATA 952	248,43		Pour TA 760 (métal)	G.15.1608

\* Dans la limite des stocks disponibles.

## TAGELUS

SFC

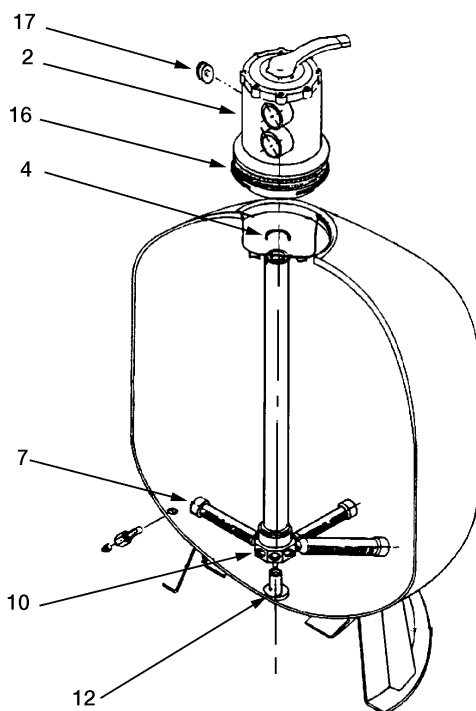

KV TA 2



La vanne est vissée directement sur la cuve. Crépines vissées. Certains filtres orange ont reçu une vanne à bride : voir filtre bleu page précédente.

Réf. fabricant	Réf. CEC
TA 40	<b>TA 475</b>
TA 60	<b>TA 610</b>
TA 100	<b>TA 760</b>

Rep.	Code CEC	Prix H.T. unitaire	Désignation	Caractéristiques Adaptation	Code Fab.
2	<b>KV TAV</b>	<b>272,16</b>	Vanne à visser 1" 1/2	6" (15,2 cm)	E.27.2027
4	<b>Z ATA 003</b>	<b>8,04</b>	Joint torique de vanne	48 mm x 3 mm	G.E12E.19
7	<b>Z ATA 554</b>	<b>7,44</b>	Crépine	8 par filtre à visser	G.15.2290
NR	<b>Z ATA 35</b>	<b>22,09</b>	Robinet de vidange complet	3/4" après 1994	G.15.4695
10	<b>Z ATA 503</b>	<b>36,54</b>	Répartiteur		G.15.5000
12	<b>Z ATA 504</b>	<b>16,56</b>	Pièce de centrage du répartiteur		G.15.5002
16	<b>Z ATA 132</b>	<b>9,79</b>	Joint de vanne 1" 1/2	Idem joint coupole TRITON 15,2 cm	G.15.4493
17	<b>Z ATA 05</b>	<b>22,85</b>	Manomètre		G.15.2046
	<b>KV CAL T6</b>	<b>206,84</b>	Kit vanne à coller, 6 voies 1" 1/2	Pour TA 475 - 610	
	<b>KV TA 2</b>	<b>229,67</b>	Kit vanne à coller, 6 voies 2"	Pour TA 760	